



**Оконный кондиционер
GCW-07CR
с дистанционным управлением**

Инструкция по использованию

Чтобы Ваш кондиционер работал эффективно и без неполадок, внимательно прочитайте эту инструкцию и выполняйте указанные в ней правила безопасности и эксплуатации. Сохраните инструкцию на будущее.





Содержание

Особенности оконного кондиционера	2
Правила электрической безопасности	2
Компоненты оконного кондиционера	4
Важные сведения об использовании кондиционера	5
Регулировка направления воздушного потока	7
Обслуживание кондиционера	8
Устранение неполадок кондиционера	10
Устранение неполадок пульта ДУ	11
Монтаж оконного кондиционера	12

Особенности оконного кондиционера

1. Оконные кондиционеры данной серии способны автоматически регулировать температуру в помещении и осушать воздух, создавая все условия для Вашего комфорта.
2. Кондиционеры отличаются высокой производительностью и надежностью, технология их изготовления защищена 6 патентами.
3. Оконный кондиционер - это многофункциональный прибор для обработки воздуха в помещении, имеющий высокую энергоэффективность.
4. Два способа удаления конденсирующейся воды, продлевающие срок службы кондиционера.
5. Оконный кондиционер может применяться в помещениях любого назначения, в которых требуется поддержание определенной температуры и влажности: жилых комнатах, ресторанах, отелях, серверных и т.п.
6. Удобный пульт дистанционного управления позволяет управлять всеми функциями кондиционеров.
7. Компрессор кондиционера защищен от перегрузки и неисправностей (автоматическая задержка запуска).

Правила электрической безопасности

-  Электросеть, от которой подается питание кондиционера, должна соответствовать местным и государственным стандартам, все электрические подключения должны выполняться квалифицированными электриками. При возникновении каких-либо проблем или вопросов обратитесь к квалифицированным специалистам.
-  Не вставляйте пальцы или какие-либо предметы в решетки и отверстия кондиционера. Следите, чтобы этого не делали дети, не оставляйте их без присмотра рядом с работающим кондиционером.
-  Во избежание травм и поражения током, выключайте питание кондиционера перед монтажом, обслуживанием и очисткой.
-  Если электропровод кондиционера поврежден, не ремонтируйте и не заменяйте его самостоятельно - это опасно! Ремонт должны заниматься только представители фирмы-производителя или другие квалифицированные специалисты.

1. Чтобы провода питания было легко различить, они имеют разные цвета (см. рисунок 1).

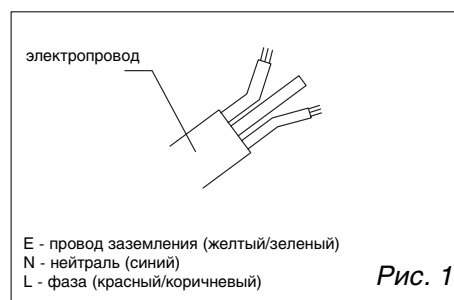

2. Чтобы использование кондиционера было безопасным, его нужно заземлить через штепсель. Включать штепсель нужно в подходящую розетку с заземляющим контактом (см. рисунок 2). Если нужно заменить штепсель, поручайте эту работу только квалифицированным специалистам сервисного центра.

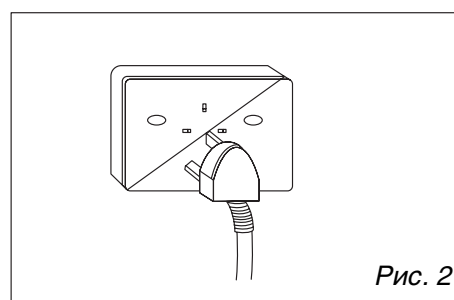

3. При электрическом подключении кондиционера должны быть выполнены все требования к электросети и проводам.

4. Убедитесь, что кондиционер правильно заземлен. Розетка, к которой подключен кондиционер, должна иметь ненарушенный заземляющий провод достаточного сечения.

5. Кондиционер должен быть подключен к отдельной фазе (пакетнику), параметры плавкого предохранителя должны совпадать с необходимыми для кондиционера.

Компоненты оконного кондиционера

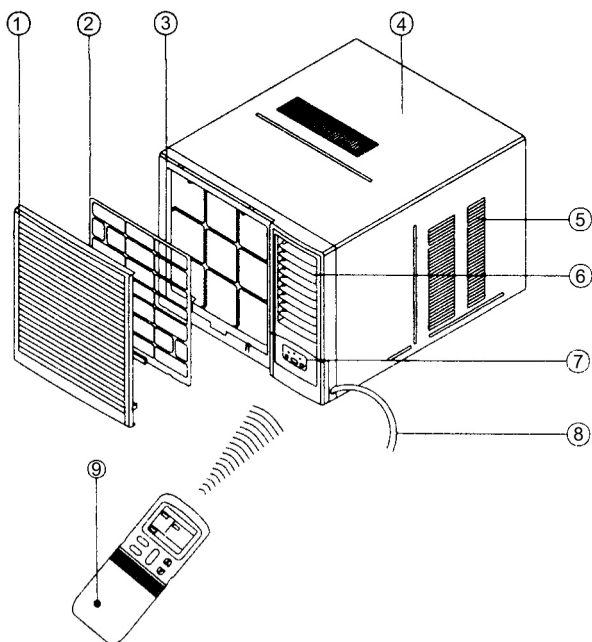

1. Передняя панель
2. Воздушный фильтр
3. Каркас
4. Корпус
5. Воздухозаборная решетка (вне помещения)
6. Решетка для выхода воздуха
7. Панель управления
8. Провод питания со штепселем
9. Пульт дистанционного управления

Дополнительное оборудование

Поддон для дренажа конденсата

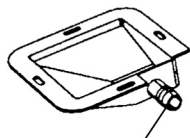

слив воды

1

Резиновая пробка



1

Щелочные батарейки

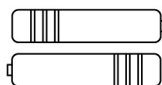

2

Винты



2

Важные сведения об использовании кондиционера

1. Установка воздушного фильтра.
Перед запуском кондиционера убедитесь, что его воздушный фильтр правильно установлен. Перед запуском кондиционера после длительного перерыва в работе рекомендуется очистить фильтр. При непрерывной работе кондиционера нужно очищать фильтр не реже 1 раза в 2 недели.

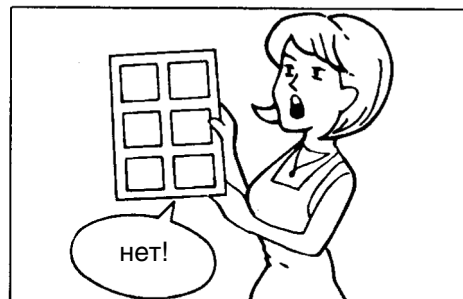

2. Перед запуском кондиционера убедитесь, что возле воздухозаборной и воздухораспределительной решеток нет посторонних предметов, мешающих входу и выходу воздуха.

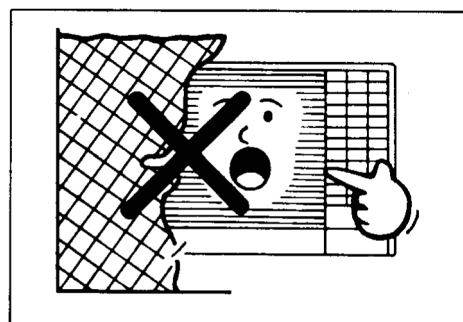

3. Допустимые условия работы оконного кондиционера указаны ниже:
 - **Режим охлаждения**
Температура на улице: 18 - 43°C, температура в помещении 18 - 32°C.
Внимание:
Относительная влажность в помещении не должна превышать 80%. Если влажность выше 80%, то на кондиционере будет конденсироваться вода.
 - **Режим осушения**
Температура на улице: 13 - 43°C, температура в помещении 18 - 32°C.
4. Работа кондиционера в недопустимых условиях приведет к снижению его производительности и неисправностям.
5. Перемещение кондиционера.
Если нужно переместить кондиционер и смонтировать его на новом месте, обращайтесь в сервисный центр или фирму, где вы купили кондиционер.

Управление кондиционером без пульта ДУ

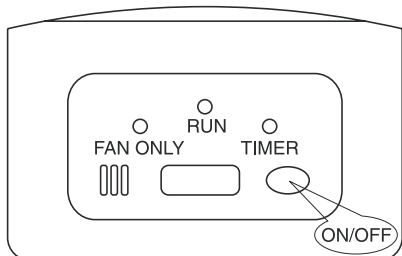

Если Вы потеряли пульт дистанционного управления или его батарейки сели, то можете включить кондиционер и без пульта.

- Нажмите кнопку управления без пульта на панели кондиционера. Кондиционер начнет работать в режиме АВТО.
- При повторном нажатии этой кнопки кондиционер выключится.

Регулировка направления воздушного потока

- Правильно отрегулируйте воздушный поток, выходящий из кондиционера, иначе находящиеся в помещении люди будут чувствовать дискомфорт, а воздух не будет равномерно распределяться по комнате.
- Вертикальные решетки кондиционера (направляющие поток воздуха вправо-влево) нужно поворачивать с помощью пульта дистанционного управления.

Горизонтальная регулировка потока (автоматически)

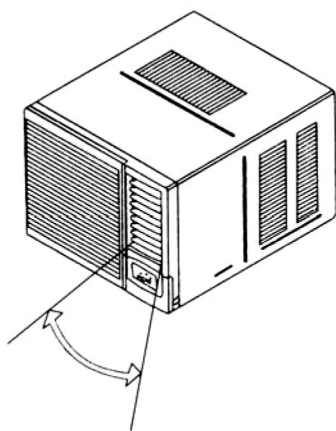

- Нажмите кнопку SWING на пульте ДУ, и вертикальные решетки кондиционера автоматически начнут поворачиваться.
- Нажмите кнопку SWING еще раз, и вертикальные решетки кондиционера зафиксируются в выбранном положении.

Вертикальная регулировка потока (вручную)

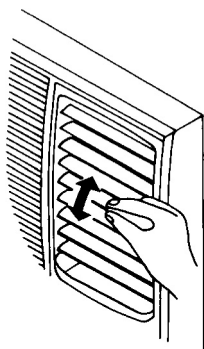

- Положение горизонтальных направляющих нужно изменять, когда кондиционер включен. Чтобы направить поток воздуха вверх или вниз, поверните одну из горизонтальных направляющих (см. рисунок).
- Верхняя и нижняя направляющие всегда должны оставаться горизонтальными. Это предотвратит капание конденсата с передней панели кондиционера.

Внимание!

Кнопка SWING (поворот жалюзи) не работает, когда кондиционер выключен (за исключением случая, когда установлен таймер включения через заданное время ON TIMER).

Кондиционер не должен долго работать в режиме охлаждения или осушения, когда воздушный поток направлен вниз. Иначе конденсат будет капать с передней панели кондиционера.

Приток свежего воздуха

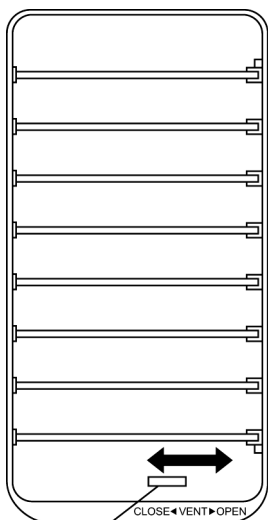

Переключатель

Обычно отверстия кондиционера для притока свежего воздуха закрыты, их следует открывать лишь на время, чтобы удалить из помещения дым или неприятные запахи. Для обеспечения притока свежего воздуха в помещение необходимо поставить ручку управления вентиляцией в положение OPEN (открыто). Чтобы закрыть отверстия, ручку следует установить в положение CLOSE (закрыто).

Внимание!

Если отверстия для притока свежего воздуха открыты долгое время, то снизится эффективность охлаждения, поскольку в помещение постоянно будет попадать теплый воздух с улицы.

Обслуживание кондиционера

Во избежание травм и поражения током, обязательно выключайте питание кондиционера перед обслуживанием и очисткой.



Химикаты

Не храните и не применяйте рядом с кондиционером **бензин, керосин, растворители или инсектициды**. Эти вещества могут вызвать деформацию корпуса кондиционера или повреждение его краски

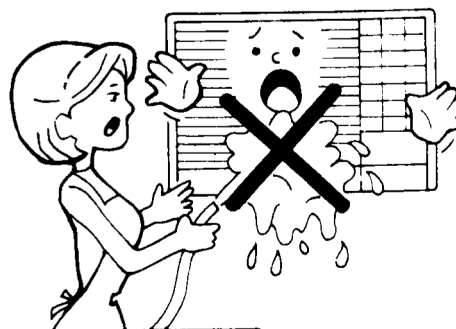

Не очищайте кондиционер **струей воды**, и не допускайте попадания воды на его поверхность. Вода повредит электрические компоненты прибора и изоляцию проводов - это опасно!

Очистка воздушного фильтра

Если фильтр кондиционера загрязнен, то воздух хуже проходит сквозь него и эффективность работы кондиционера снижается. Очищайте воздушный фильтр не реже 1 раза в 2 недели.

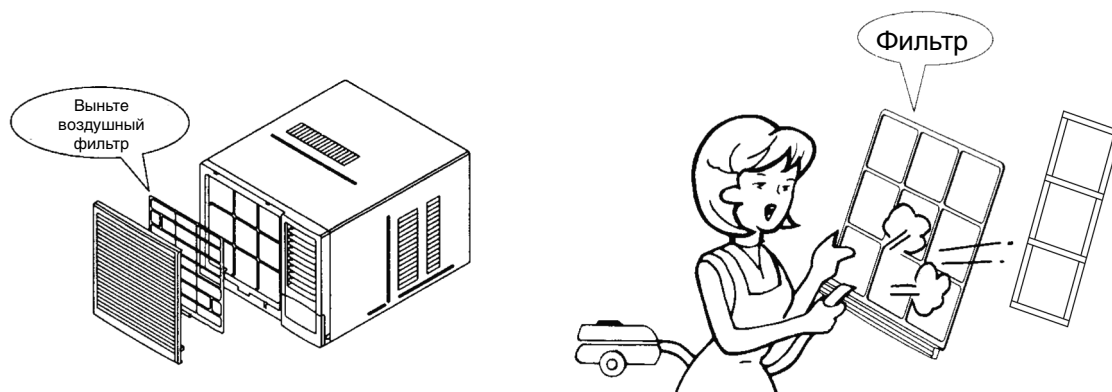

1. Чтобы вынуть фильтр из корпуса кондиционера, выполните действие 1, описанное на странице 13 «Инструкции по монтажу кондиционера».
2. **Очистка фильтра:**
 - удалите пыль из воздушного фильтра пылесосом или просто постучите по нему, чтобы стряхнуть пыль.
 - хорошо промойте фильтр теплой водой или раствором нейтрального моющего средства.
3. **Очистка освежителя воздуха:**
 - освежитель воздуха закреплен на задней стороне воздушного фильтра. Очищайте его вместе с фильтром.
 - промойте фильтр и освежитель воздуха теплой водой, а затем полностью высушите их.
4. **Установка фильтра:** см. «Инструкцию по монтажу кондиционера».

Внимание!

- Температура воды, в которой моют фильтр и освежитель воздуха, не должна быть выше 40°C.
- Не включайте кондиционер без воздушного фильтра.

Передняя панель

- На передней панели кондиционера накапливается пыль. Стирайте ее мягкой тканью, смоченной раствором нейтрального моющего средства.
- Температура воды, которой очищают кондиционер, не должна быть выше 50°C. Не используйте для очистки бензин, кислоты, растворители, спирт или жесткие кисти - они могут повредить поверхность кондиционера.

В конце сезона

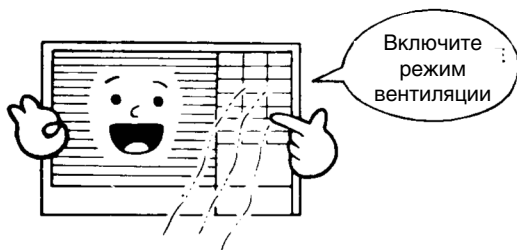

1. Включите кондиционер на несколько часов (полдня) в режиме вентиляции без охлаждения, чтобы просушить его внутренние части.
2. Выключите кондиционер и выньте его штепсель из розетки.

В течение сезона



Прочитайте «Важные сведения об использовании кондиционера» на странице 4.

Устранение неполадок кондиционера

Нормальный поток воздуха, но недостаточное охлаждение

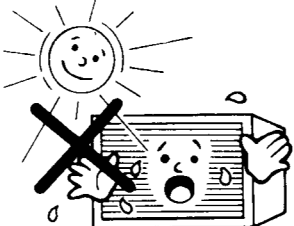
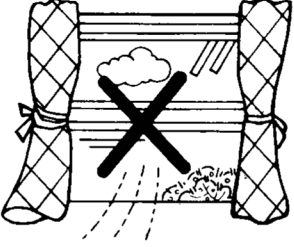
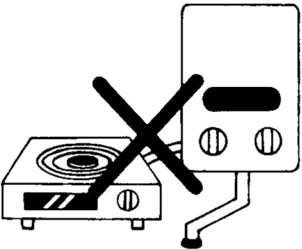
 <p>Затруднен вход или выход воздуха с внешней стороны (с улицы)</p>	 <p>Слишком высокая температура на улице, прямой солнечный свет или тепло от приборов попадают на кондиционер.</p>
 <p>Открыты окна или двери помещения.</p>	 <p>В помещении работает водонагреватель или кухонная плита.</p>



В помещении находятся слишком много людей.



Воздушный фильтр кондиционера сильно загрязнен.

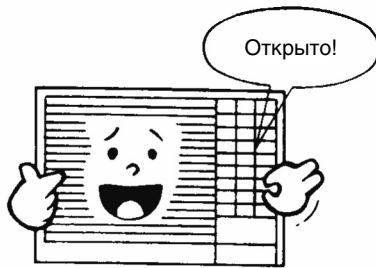

Ручка управления вентиляцией находится в положении OPEN (открыто).



Неправильно задана температура воздуха.

Нет потока воздуха

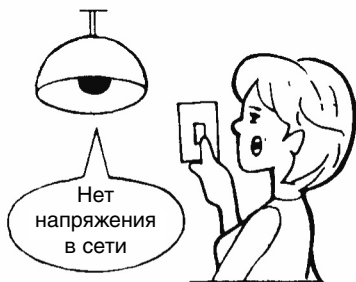

Проверьте, не выключено ли электропитание.

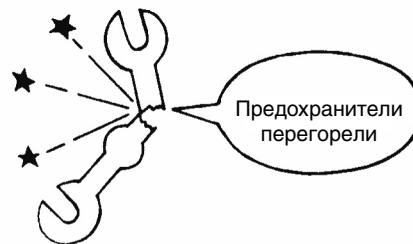

Проверьте, не перегорели ли предохранители

Устранение неполадок пульта ДУ

Если Вы заметили нарушения в работе кондиционера, то перед тем, как обратиться в сервисный центр, выполните простую проверку:

Проблема	Возможные причины	Способы решения
Не удастся изменить скорость вентилятора	<ul style="list-style-type: none"> - Кондиционер работает в автоматическом режиме (на дисплее - «AUTO») - Кондиционер работает в режиме осушения (на дисплее - «DRY»). 	<ul style="list-style-type: none"> - в автоматическом режиме скорость вентилятора выбирается автоматически - в режиме осушения скорость вентилятора выбирается автоматически. Ее можно регулировать только в режимах охлаждения и вентиляции.
Индикатор заданной температуры TEMP. не включается	- Кондиционер работает в режиме вентиляции (на дисплее - «FAN»).	- в режиме вентиляции температура воздуха не изменяется
Индикация на дисплее пульта ДУ через некоторое время пропадает	- Был установлен таймер выключения кондиционера (OFF TIMER) и через заданное время кондиционер выключился.	- по истечении заданного времени кондиционер выключается - это нормально
Индикатор таймера (TIMER) пропадает с дисплея пульта ДУ через некоторое время	- Был установлен таймер включения кондиционера (ON TIMER) и через заданное время кондиционер включился.	- по истечении заданного времени кондиционер автоматически включается, а индикатор таймера пропадает с дисплея
При нажатии кнопки ВКЛ./ВЫКЛ. (ON/OFF) на пульте кондиционер не издает звуковой сигнал приема.	- Излучатель сигнала, расположенный на пульте ДУ, не направлен в сторону приемника сигнала, расположенного на кондиционере	- направьте излучатель сигнала в сторону приемника сигнала, расположенного на кондиционере, и еще раз нажмите кнопку ВКЛ./ВЫКЛ. (ON/OFF)

Монтаж оконного кондиционера

Выберите оптимальное место для оконного кондиционера:

- монтируйте кондиционер на достаточно прочную поверхность, способную выдержать его вес.
- чтобы кондиционер работал с максимальной эффективностью, разместите его с теневой стороны здания (например, с северной стороны).
- со стороны входа и выхода воздуха из кондиционера должно быть достаточно свободного пространства, чтобы воздух свободно циркулировал, иначе производительность кондиционера снизится.

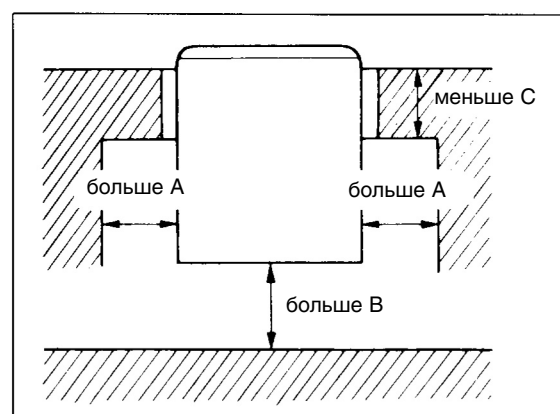
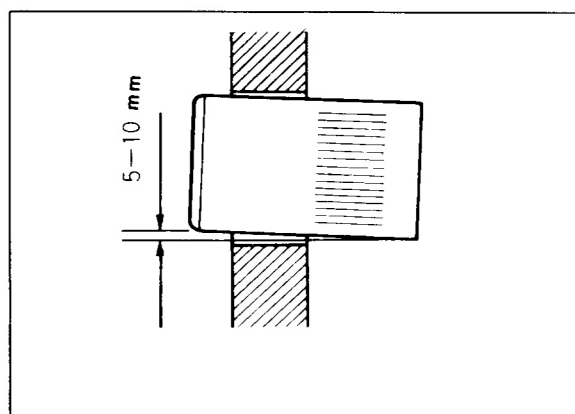
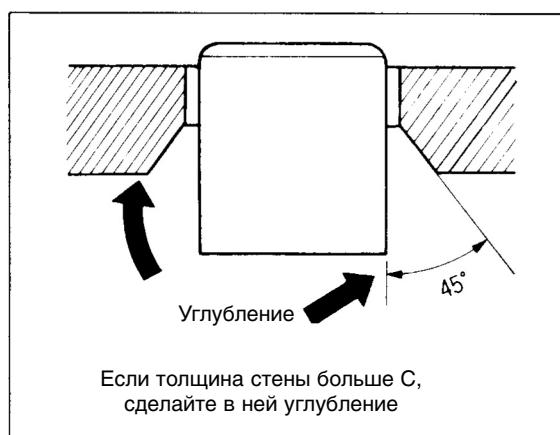
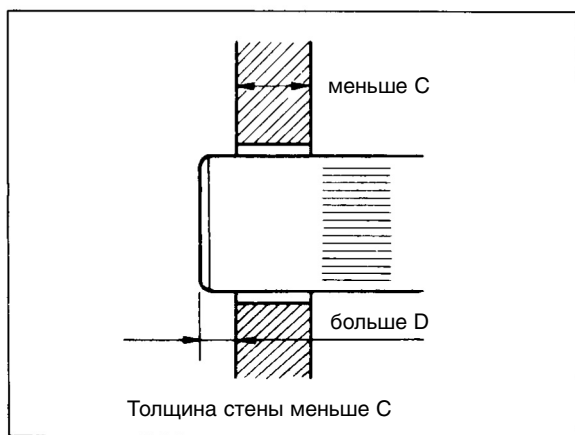

Модель	менее 9000 BTU/час	более 10000 BTU/час
Расстояние:		
A	400	400
B	500	500
C	170	210
D	50	60

Удаление конденсата

Конденсирующуюся в кондиционере воду можно удалить двумя способами. Вы можете выбрать более удобный способ дренажа конденсата.

1. Герметично закройте отверстие в нижней панели кондиционера резиновой пробкой (у некоторых моделей нет этого отверстия) и установите дренажную трубку, чтобы вода не капала с корпуса (рисунок 1).

– при таком способе конденсирующаяся вода будет разбрызгиваться на конденсатор при помощи вращающегося вентилятора. Конденсатор будет быстрее охлаждаться, а вода испаряться. Однако при этом способе усиливается создаваемый кондиционером шум.

– подключение дренажной трубки: вставьте открытый конец в отверстие в задней части каркаса, затем пропустите закрытый конец через отверстие в корпусе кондиционера. Дренажная трубка должна выступать из корпуса не более чем на 12 мм.

2. С помощью 2 винтов прикрепите сборник конденсата к корпусу. Вода будет вытекать из основного поддона в сборник конденсата, а затем наружу, на улицу.

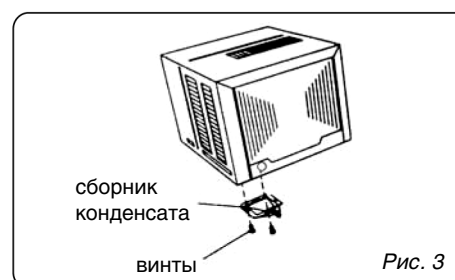
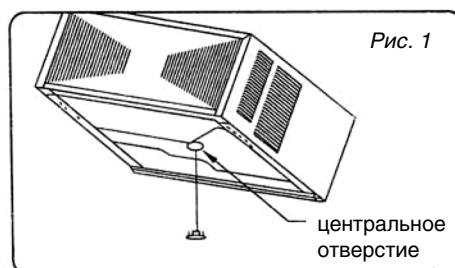

Последовательность монтажа

Шаг 1 - Снятие лицевой панели и фильтра

1. Возьмитесь за углубление под лицевой панелью, потяните ее на себя и вверх. Снимите лицевую панель (рисунок 1).

2. Возьмитесь за ручку, расположенную под воздушным фильтром, и изогните фильтр. Затем выньте фильтр из прорези, потянув его вниз и вперед (рисунок 2).

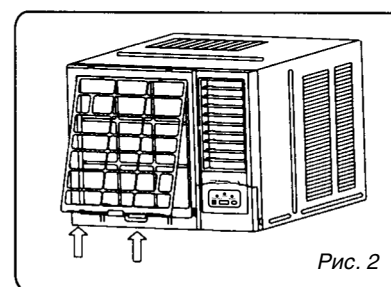
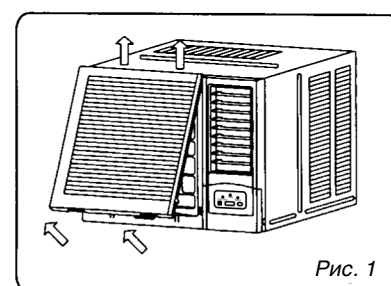

Шаг 2 - Снятие передней панели

1. Удалите 2 крепежных винта из каркаса (рисунок 3).
2. Возьмитесь за левый нижний угол передней панели и снимите ее (рисунок 4).
3. Удалите 2 установочных винта с задней стороны панели, отсоедините панель управления (рисунок 5).
4. Пропустите панель управления сквозь отверстие в панели кондиционера, затем полностью снимите переднюю панель, оставив панель управления подключенной к кондиционеру (рисунок 6).

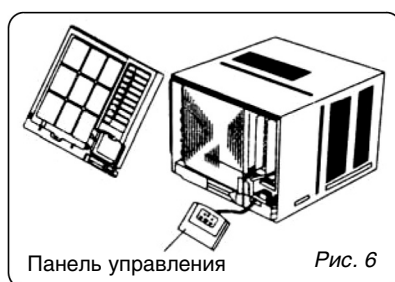
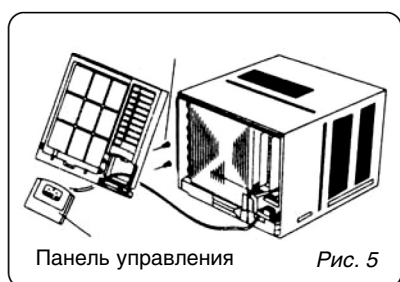
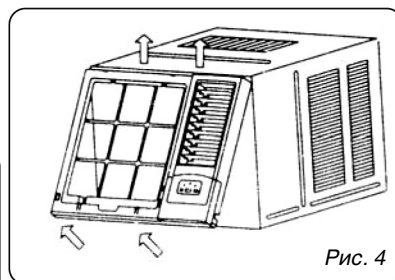
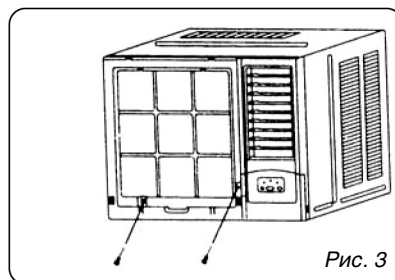

Шаг 3 - Монтаж

1. Удалите 2 крепежных винта пластины, крепящей каркас кондиционера, затем снимите эту пластину (рисунок 7).
2. Возьмитесь за ручку каркаса и аккуратно выдвиньте кондиционер из каркаса (рисунок 8).
3. При любом способе дренажа конденсата закройте отверстие в основном поддоне для сбора конденсата резиновой пробкой, затем установите дренажную трубку более узким концом наружу (рисунок 2 на стр. 14). После этого закрепите каркас кондиционера на опорах (приобретаются отдельно) (рисунок 7).
4. Вставьте кондиционер в каркас (рисунок 9).
5. Если конденсат удаляется через сборник, подключите дренажный адаптер непосредственно. Если же конденсат разбрызгивается на теплообменник, то подключите дренажный адаптер к отверстию в задней части корпуса (рисунок 3).
6. Установите 2 пластины, крепящие каркас кондиционера (рисунок 7).

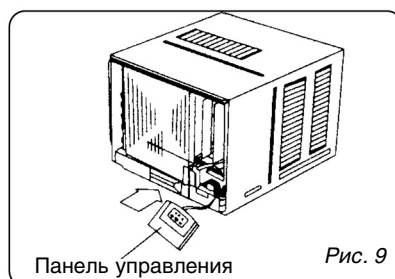
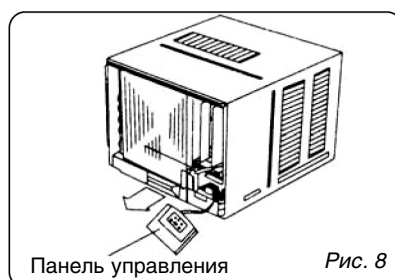
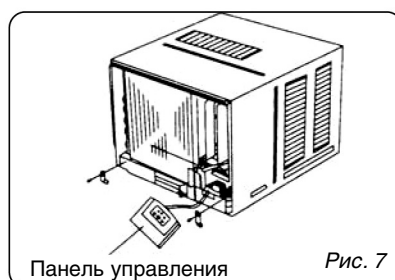

Шаг 4 - Установка передней панели

1. Пропустите панель управления сквозь отверстие в передней панели кондиционера (рисунок 6 - в обратном направлении).
2. Установите панель управления и закрепите ее на корпусе кондиционера винтами (рисунок 5).
3. Установите на место переднюю панель кондиционера (рисунок 10).
4. Прикрепите переднюю панель винтами к кондиционеру (рисунок 3).

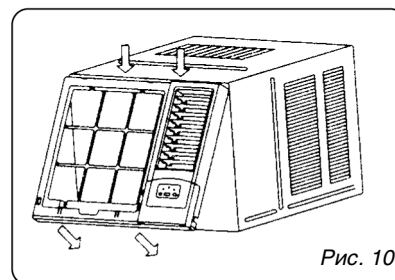

Шаг 5 - Установка лицевой панели и фильтра

1. Вставьте на место воздушный фильтр кондиционера (сверху вниз) (рисунок 2).
2. Подвесьте лицевую панель на крепления, затем вставьте ее в углубление, надавив на лицевую панель до щелчка (рисунок 11).

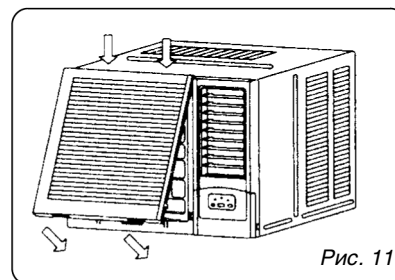

Технические характеристики

Технические характеристики кондиционера указаны в его техпаспорте.